



Data Security

Milano, 22 Novembre 2007

CON NEXO'

ICT Partner in Your excellence !!

 **FEDESPEDI**
FEDERAZIONE NAZIONALE DELLE
IMPRESE DI SPEDIZIONI INTERNAZIONALI

A. N. A. M. A.

— ASSOCIAZIONE NAZIONALE AGENTI MERCI AEREE —



- **L'Azienda**
- **Sicurezza dei dati**
- **Consapevolezza e Prevenzione**
- **Security Roadmap**

- CON.NEXO' nasce a fine 2002 per la volontà di alcuni professionisti che vogliono realizzare un progetto: **creare valore per le Aziende Clienti**, collaborando con le Direzioni ICT nella progettazione, realizzazione e gestione della **innovazione** a supporto dello sviluppo del business.

- Il nostro **approccio** :
 - basato su alcuni **valori distintivi dello stile imprenditoriale** come la determinazione ai risultati concordati, il rispetto degli impegni, la passione, l'attenzione al budget ed alla qualità
 - caratterizzato dalla **profondità delle competenze** che ogni Practice dedicata esprime grazie alle "seniority" dei professionisti presenti,
 - completato dalle **capacità di integrazione** dei diversi background specialistici

- Siamo una società **indipendente**, senza alcun collegamento con gruppi industriali e finanziari, ad ulteriore garanzia per i nostri clienti della massima focalizzazione alla vera "**best practice**".

I nostri professionisti offrono Servizi progettati nel rispetto di tre “fondamentali” :

- definire congiuntamente **contratti flessibili**, capaci di seguire le esigenze mutevoli del business del Cliente
- governare i servizi erogati nel pieno rispetto degli **SLA**, inequivocabili e “pubblici”
- permettere al Cliente la verifica dell’andamento dei Servizi, in assoluta **trasparenza e autonomia**.

Tra le principali competenze:

- A.M. applicativi “Mission Critical”
- A.M. ERP quali Oracle Business Suite, JDEdwards e SAP
- A.M. applicativi “custom”
- Gestione sistemi tecnologici su ambienti “open” e IBM AS400
- Database Management & Monitoring
- Security Monitoring & Prevention
- Networking monitoring
- Integrated Services (Solutions)
- Hosting & Housing (con il Partner COLT)

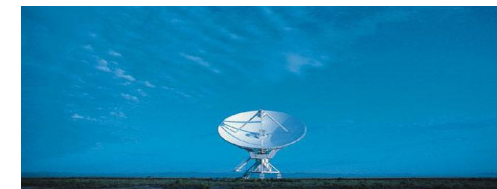

HELP DESK Operativo

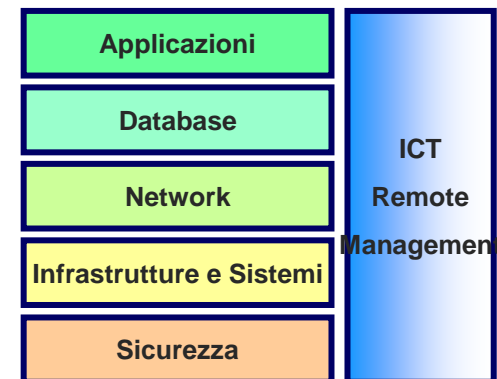

- A fine 2009 i professionisti di CON.NEXO' saranno più di 300.

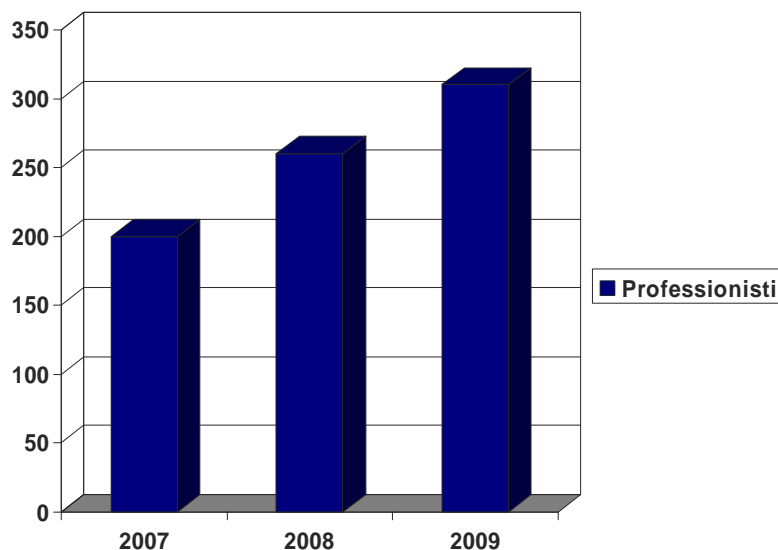

- Per il triennio 2007 – 2009 il Piano Industriale prevede il raggiungimento di un fatturato superiore ai 23 milioni di Euro.

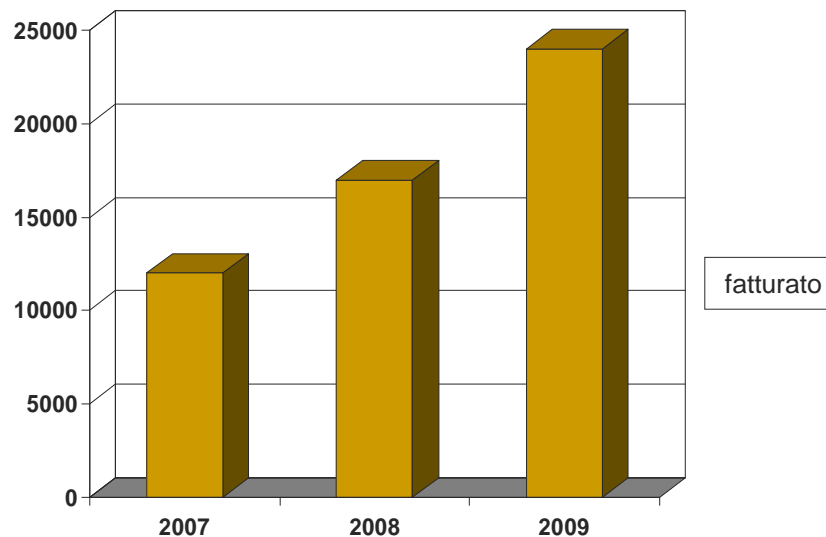

L'INVESTIMENTO IN FORMAZIONE E PER L'OTTENIMENTO / MANTENIMENTO DELLE VARIE CERTIFICAZIONI AZIENDALI E DEI PROFESSIONISTI PRESENTI NELLE VARIE B.U., SARA' COMPRESO TRA IL 3 ED IL 5% DEL FATTURATO ANNUO.

- L'azienda, oltre ad essere certificata **ISO9001-2000**, sia per gli ambiti progettuali che per i servizi come illustrato nella precedente slide, risulta certificata nelle competenze delle principali Practice :
 - **Oracle:** Oracle Certified partner a livello internazionale (100 competitors, 7 certificati)
 - **SAP:** Sap sales & Services Partner (600 competitors, 100 certificati)
 - **JDE:** JDE Certified Partner (30 competitors, 5 certificati)
 - **Business Intelligence:** Certified Partner COGNOS, ORACLE, BO.
 - **Sicurezza:** Certified Partner CA, CISCO, TREND MICRO, McAfee, SURFCONTROL.



CERTIFICATO

L'Organismo di Certificazione TÜV CERT
del TÜV Thüringen e.V.

certifica, in accordo alle
procedure TÜV CERT, che l'azienda

CON.NEXO' S.r.l.
Via della Guastalla, 1
I – 20122 Milano (MI)

ha istituito e attua un sistema di gestione
per la qualità relativo al seguente campo di applicazione

Consulenza, progettazione, realizzazione, collaudo, installazione,
manutenzione di soluzioni organizzative, informative e tecnologiche
orientate alla gestione aziendale con servizi continuativi.

Mediante un audit, rapporto N° 3330 26DB A0
è stata conseguita la dimostrazione
che le prescrizioni della norma

EN ISO 9001:2000
sono soddisfatte.

Questo certificato è valido fino al **2008-09-05**
N° di registrazione del certificato **15 100 53189**



A. Drechsel

L'Organismo di Certificazione TÜV CERT
del TÜV Thüringen e.V.

Jena, 2005-09-06

3916

- L'Azienda
- **Sicurezza dei dati**
- Consapevolezza e Prevenzione
- Security Roadmap

Tipologia	Dipendenza dal sistema trasporto	Dipendenza dall'IT
Puntualità	X	X
Deterioramento merce	X	
Incidente	X	X
Mancata consegna	X	X
Interrogazione dello stato avanzamento consegna		X
.....	X	
.....		X

**Sistema di Trasporto ovvero Information Technology.
Quale Asset potrebbe subire “minacce” ?**

La tecnologia è importante...

...ma essere certi che **TUTTI** sappiano fare bene la propria parte è

VITALE

- Procedure **chiare** e ben conosciute
- Persone **consapevoli, addestrate ed assistite**

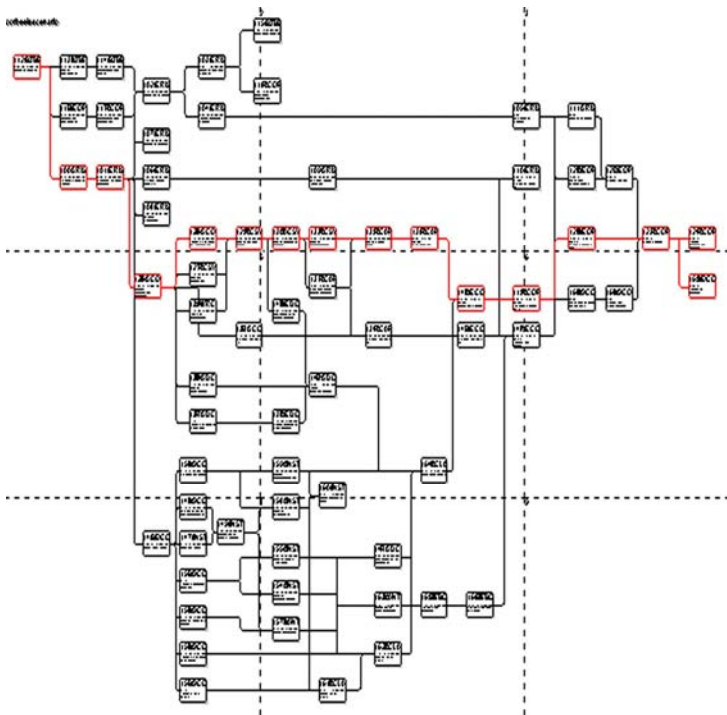

- Repository completo contenente workflow e documentazione operativa applicabile su tutti i processi (standard) per l'emergenza e per il ripristino.



- Strumento per la simulazione ed il collaudo del processo e di tutte le procedure operative durante i test periodici.
- Guida e coordinatore elettronico delle attività in fase di emergenza.

Cosa Analizzare?

Sicurezza Fisica

WAN, Backbone e rete esterna

LAN, Client/Server e Intranet

Identificazione ed autenticazione utenti

Sicurezza Computer e sistemi



ASSET

Policy & Awareness

Ruoli e Responsabilità organizzative

Agreement & Contratti

Information Security Audit & Risk Assessment

Attività di Benchmarking

L'Assessment valuta il processo di gestione ...della sicurezza... dell'Asset

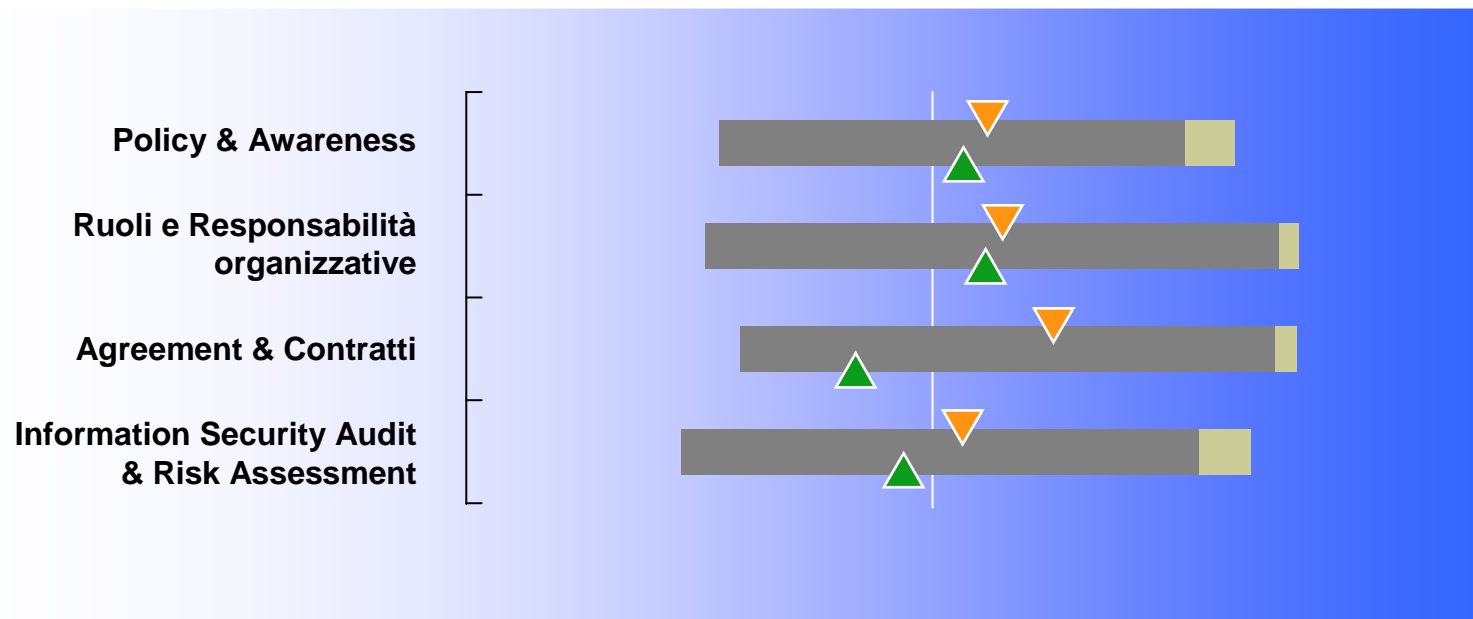

▲ Industry Benchmark

▼ Punteggio Cliente

...e anche specifici ambiti e componenti infrastrutturali...

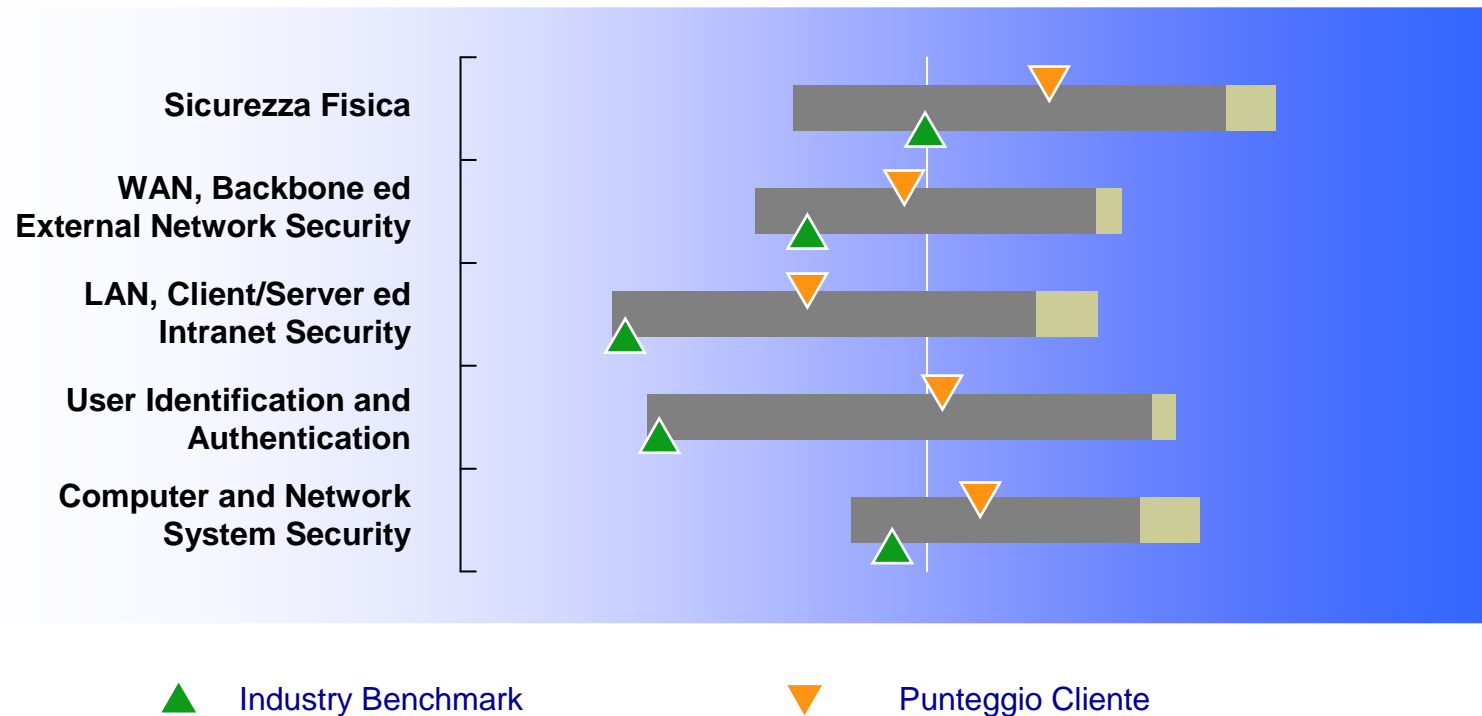

- L'Azienda
- Sicurezza dei dati
- **Consapevolezza e Prevenzione**
- Security Roadmap

I risultati di un Assessment consentono di:

- Misurare l'efficacia del proprio sistema di sicurezza su di uno standard riconosciuto.
- Dare una priorità ai progetti di miglioramento in base alla criticità
- Contribuire al processo di conformità considerandosi un audit indipendente e documentato.
- Se condotto ciclicamente, può identificare le aree in miglioramento ed in regressione.
- **Fornire al management un overview sullo stato della sicurezza, aiutandoli nelle loro attività di decisioning.**

Sviluppo ed integrazione delle politiche di sicurezza aziendali

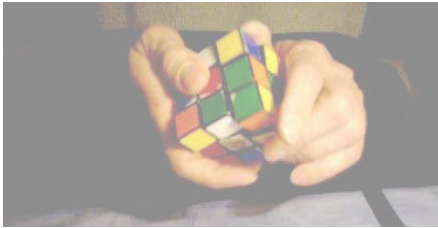

- **Censimento** di tutte le politiche esistenti secondo un framework sviluppato secondo standard internazionali e best practice.
- Identificazione delle **politiche mancanti** secondo la natura e le necessità aziendali e normative.

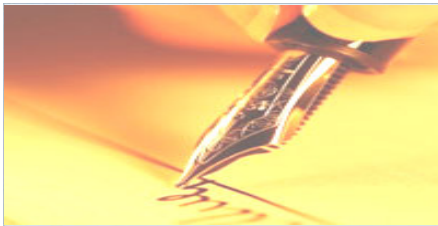

- **Classificazione e aggregazione** delle politiche esistenti secondo criteri di omogeneità e accessibilità.
- **Re-ingegnerizzazione** delle politiche esistenti e **sviluppo** di quelle mancanti secondo best practice del settore.

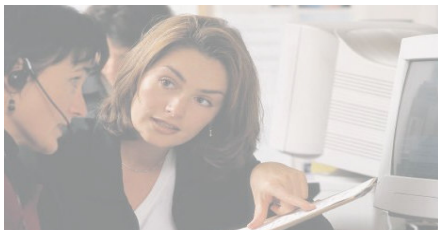

- Sviluppo di **strategie di comunicazione** delle politiche aziendali agli end-user mirate ad **educare** il personale sul come rendere efficiente il processo di sicurezza aziendale.
- **Policy Digest Assessment (PDA)** per verificare il livello di **awareness** delle politiche aziendali da parte del personale aziendale.

- L'Azienda
- Sicurezza dei dati
- Consapevolezza e Prevenzione
- **Security Roadmap**

Maggior controllo: classificazione

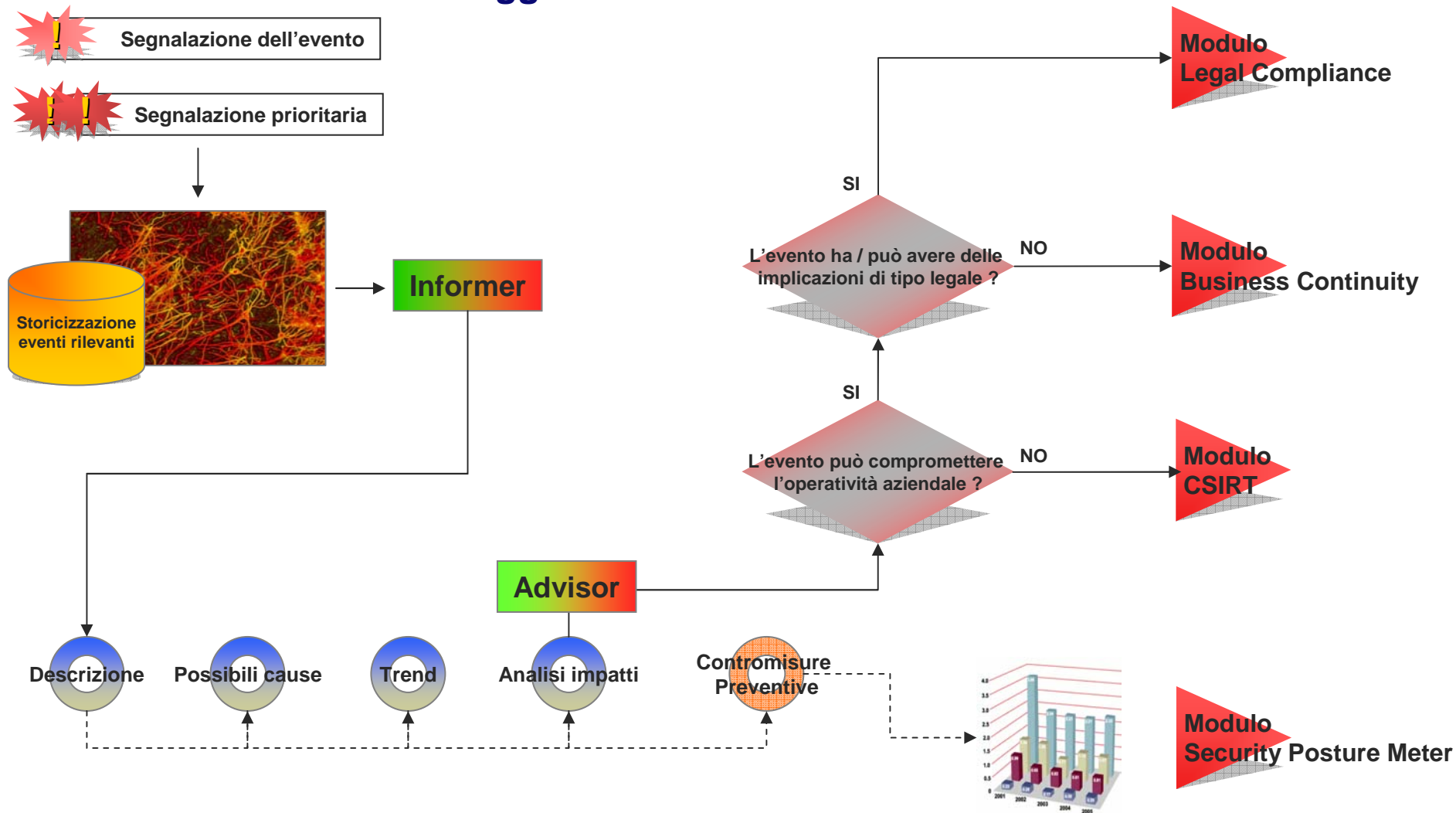

Security Roadmap

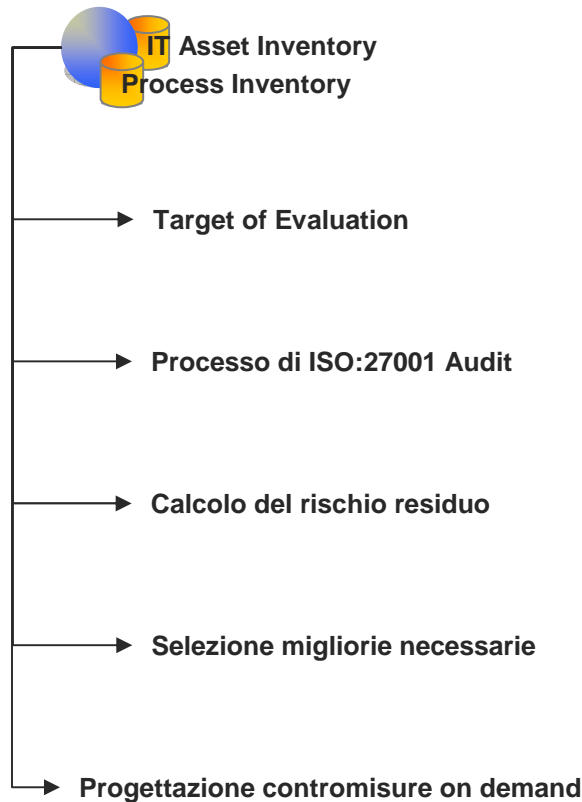

- Presenza e qualità Policy
- Organizzazione della Sicurezza
- Classificazione di Asset e Informazioni
- Sicurezza Fisica / Ambientale
- Procedure Incident Management
- Sicurezza del Personale
- Procedure Operative e di Comunicazione
- Controllo degli Accessi
- Sviluppo e Manutenzione Sistemi
- Business Continuity / Disaster Recovery
- Compliance

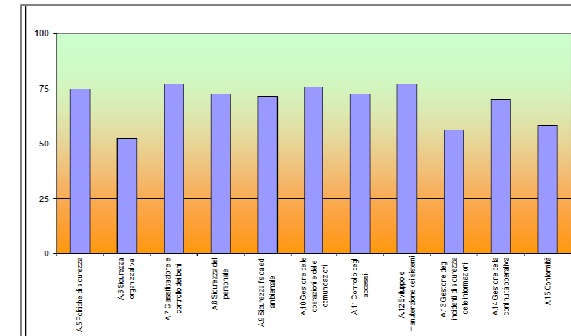

Valutazione multi-granulare dei diversi aspetti della sicurezza.

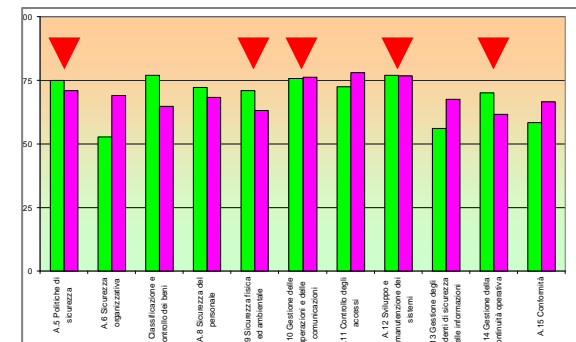

Mappatura coverage / rischi per identificare su quali gap intervenire.

Maggior controllo: ridurre il gap

Alessandro Ferrari Manzoni

ferrari@connexo.it

Security Director CON.NEXO' S.r.l.

Tel.: +39.393.9620706

*Vi ringraziamo per l'attenzione.
Siamo a Vostra completa disposizione.*



- Questo materiale è protetto dai diritti di confidenzialità che regolano ogni rapporto professionale tra NEXO' ed i suoi Clienti/Partner. Come tale non può essere ceduto - *né nel suo formato originario né in copia* - da alcuno a terze parti, neppure in visione, e comunque senza previa autorizzazione scritta di NEXO'.

- ❖ Tutte le informazioni contenute in questa presentazione sono state preparate da NEXO'.

- ❖ Il materiale è da ritenersi incompleto senza i commenti orali che accompagnano la presentazione

CON NEXO'

CON NEXO'
Consulting



CON NEXO'
Technology Services

Sede direzionale :

Via Fara, 35 – 20124 Milano

Sedi operative :

Via Fara, 35 – 20124 Milano

Corso Magenta, 27 – 25100 Brescia

Via A. Volta, 7 – 35031 Abano Terme (PD)

Via Luca Gaurico, 9/11 – 00143 Roma

Tel +39 02 32119.1 (ric.aut.) - Fax +39 02 32119.900

www.connexo.it - info@connexo.it